

# 外 検

農政総務課  
契約No. 552

## 仕 様 書

### 1. 品名

学童用机・椅子（可動式）

### 2. 規格等

[学校机]

サイズ W650×D450×H520～700（新JIS規格）

高さ調整 60mm間隔で4段階調節

天板、脚部、物入れ部の底板が木製で、左右両面にカバンかけフック取付けが有ること。

[学校椅子]

サイズ W327×D434×H550～630 SH300～380

高さ調整 40mm間隔で3段階調節

座面、背面、脚部、フレームが木製であること。（肘掛けなし）

※学校机及び学校椅子は、セット製品（同一シリーズ）であること。

※参考製品：有限会社道免家具店 木製学童机・椅子（A型）W650×D450

### 3. 特記事項

- ① 木製部の材料が全て鹿児島市産の杉材を使用したものであること。
- ② 使用木材は人工乾燥にて含水率10%以下まで下げた材にて製作すること。
- ③ 使用木材は、疵、ねじれ、割れ等の欠点のないものであること。なお、節の大きさは問わないが、死に節は省いたものであること。
- ④ 納入品は納入時において全て新品であること。
- ⑤ 天板は相互ハギとし、木ねじ及びL字金具止めにて固定や交換が可能なものであること。
- ⑥ 脚部や補強棧の接続部分は接着併用ホゾ組とし、目釘打ちであること。
- ⑦ 椅子の背、座板は高周波成形にて曲げ加工すること。
- ⑧ 天板はプロテクト塗装（鉛筆硬度2H以上）とし、ほか木部表面処理は、ポリウレタンクリヤー塗装とすること。
- ⑨ 接着剤、塗料についてはF☆☆☆☆の製品を使用すること。

- ⑩ 使用者の安全性に配慮し表面処理を施すなど、安全性に十分配慮されたものであること。
- ⑪ 使用木材の特性や色味を活かした仕上げとしたものであること。(木製部のカラー塗装は不可。)
- ⑫ 新 JIS 規格適合であること。
- ⑬ 机・椅子の高さは、ノブボルトにて工具不要で調整可能とすること。
- ⑭ 児童生徒が日常的に高頻度使用するものであり、長期間にわたる安全性の確保が求められることから、十分な安定性と強度を持ち、長期間の使用に耐えられるものであること。
- ⑮ 通常の使用による故障及び木材の乾燥不足による反りや割れなどの不具合に対する保障期間は、納品後 1 年間とすること。ただし、設計不良、材質不良、製作不良による不具合が発生した場合は、納入後 1 年以降であっても、受注者にて直ちに無償で修理又は新品への取替を行うこと。
- ⑯ 部品の修理や交換、張り替えや再塗装への対応が可能であること。

4. 数量 137組 (学校机137台、学校椅子137脚)

5. 納入場所

桜島学校(新校舎) (鹿児島市桜島横山町1722番地17)

6. 納入期限

令和9年3月31日(水)

※納入は新校舎完成後のため、令和9年3月中旬以降を予定しています。

7. その他

- ① 同等品での入札参加は、事前に同等品の確認を行い、発注者の承認を得ること。(同等品応札の場合、入札参加者は製品メーカー・品番・定価等を明示したうえで製品の仕様が分かるカタログ等の資料を提出することとし、同等品の可否については、提出されたカタログ等により公表されている情報(材質、規格、機能、品質、安全性、耐久性、定価等)により判断する。)
- ② 落札者は、製品製作前に製品メーカーや納入物品の名称などの分かる資料、寸法の記載された図面、構造材質等の仕様確認が出来る資料を提出し、発注者の承認を得ること。

- ③ 事前に学校整備推進課と製品の納入時期及び設置場所について協議を行うこと。また、搬入時における搬入用車両の駐車場所及び搬入経路を確認し、学校整備推進課の指示に従うこと。
- ④ 納入の際は、開梱、組立て、設置等を行い、すぐに使用できる状態とすること。
- ⑤ 学校整備推進課の指示により各指定場所に納入及び設置すること。なお、桜島学校新校舎は2階建てで、納入時にエレベーターは使用可能です。
- ⑥ 納入にあたっては養生等を施し、納入物品及び納入場所の建物・設備等に傷をつけないこと。万一破損した場合は、受注者により原状回復すること。
- ⑦ 事前調査及び運送、搬入、開梱、組立て、取付け、設置、養生、清掃等に係る経費は受注者の負担とし、搬入後は商品に係る梱包材等不要物の撤去を受注者の責任において行うこと。
- ⑧ 搬入時に納入物品の取扱い説明を学校整備推進課担当者に行うこと。
- ⑨ 物品納品の完了後、写真（製造状況、完成後）及び納品書、鹿児島市産材証明書を提出すること。
- ⑩ 検査機関が発行する新JIS規格適合品である証明書を提出する事。
- ⑪ 提示した図面は参考図であり製作者が設計図を必ず検証作成、製品に責任が持てる状態で製品納入する事。
- ⑫ 仕様書に定めのない事項又は疑義が生じた場合は、その都度発注者及び受注者で協議して定めるものとする。

## 8. 連絡先

所 属	生産流通課	担当者	樋渡
電話番号	216-1341（内線 8-10-5216）		

所 属	学校整備推進課	担当者	上田
電話番号	227-1930（内線 8-17-302）		

仕様

背・座: t24鹿児島市産杉材 高呂波成型

主材: t20・25鹿児島市産杉材

仕上: トルエンキシレンフリーポリウレタン塗装

付属品: 可動機構/M8ノブ式・本体スライド加工

特記: 落札業者は理解しやすい施工図・部分詳細図を作成。  
並びに材質見本・塗装見本を添えて提出の上、  
必ず発注担当者に承認を得てから製作の事

- 背、座板は高呂波成形加工の上、裏面より丸皿T.S止めとする
- 接合方法は背、座板を除き全てホゾ組とする
- 本体目釘は材木の状態によりコナスルトを適宜使用する
- 面取は背・座板はR6他すべてR3仕上とする
- ササクレ等無き事

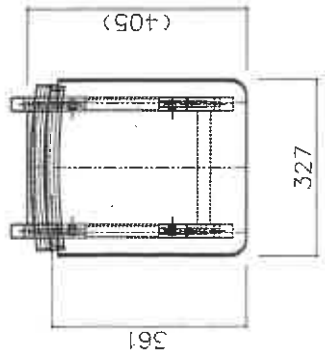

可動機構: M8ノブボルト+皿ばねワッシャー

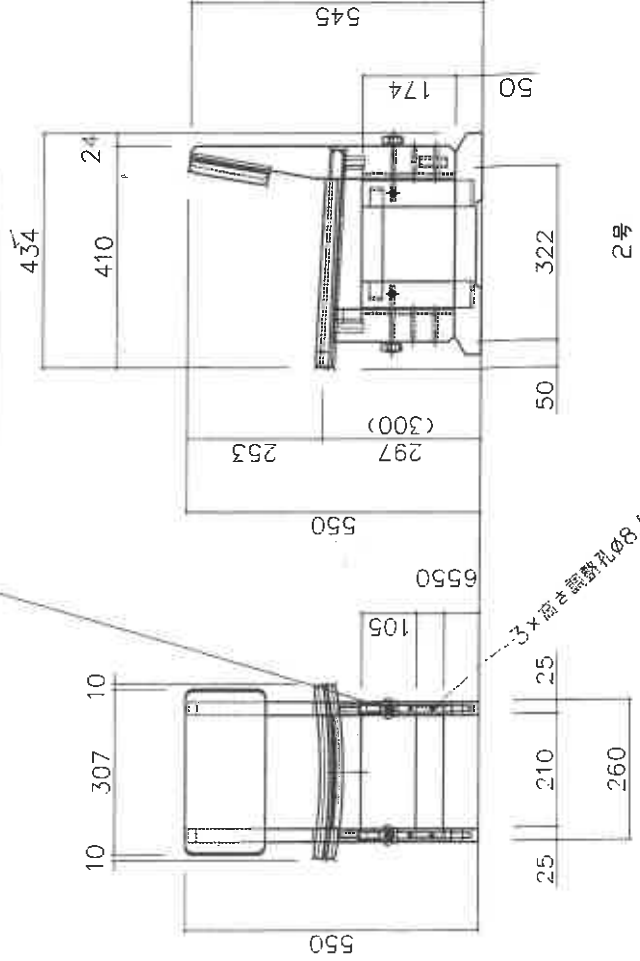

2号

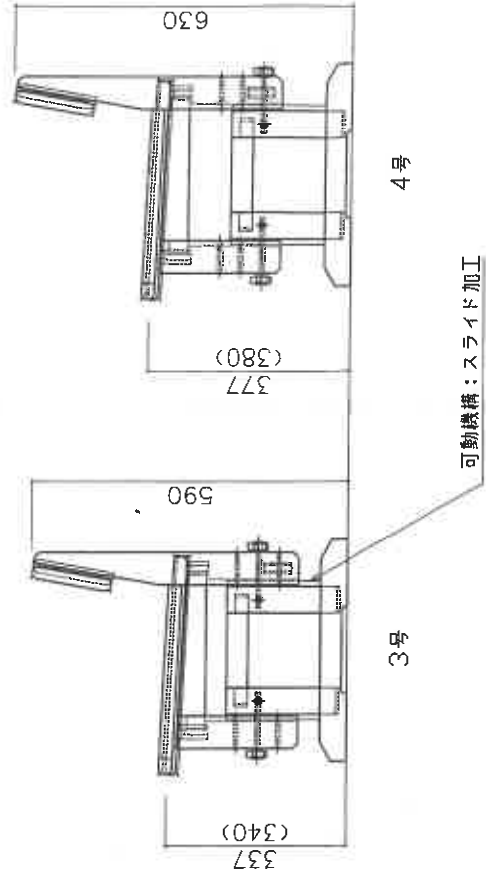

3号

4号

仕様

- 天板: t20鹿児島市産杉材 相互接ぎ
- 主材: t20・25鹿児島市産杉材
- 棚板: 棚口無垢材・t8杉板接ぎ合わせ
- 仕上: 天板/ハードコート樹脂層形成ウレタン塗装(鉛筆硬度2H以上)  
本体/トルエンキシレンフリーポリウレタン塗装
- 付属品: 可動機構/M8ノブ式・本体スライド加工  
回転式フック/鋼製・メッキ仕上×2カ所

特記: 落札業者は理解しやすい施工図・部分詳細図を作成。  
並びに材質見本・塗装見本を添えて提出の上、  
必ず発注担当者に承認を得てから製作の事

- 天板、棚板は相互継ぎ(ランダム可)とする。
- 接合方法は天板を除いては全てホゾ組とする。
- 本体目釘は材木の状態によりコシレットを適宜使用する
- 面取はすべてR3仕上とする
- ササクレ等無き事

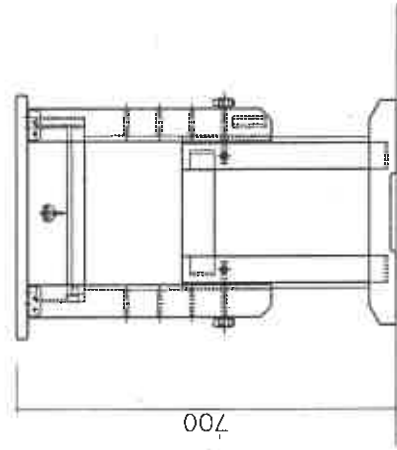

5号

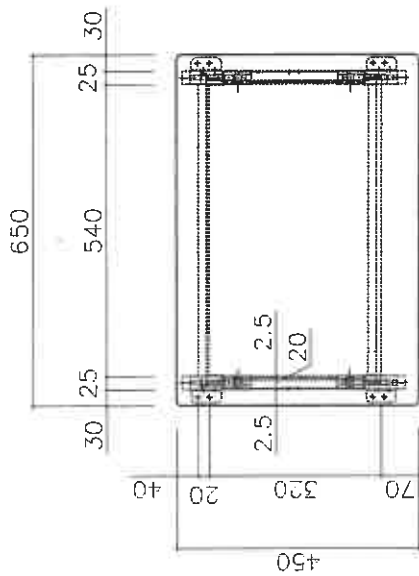

可動機構: M8ノブボルト+皿ばねワッシャー

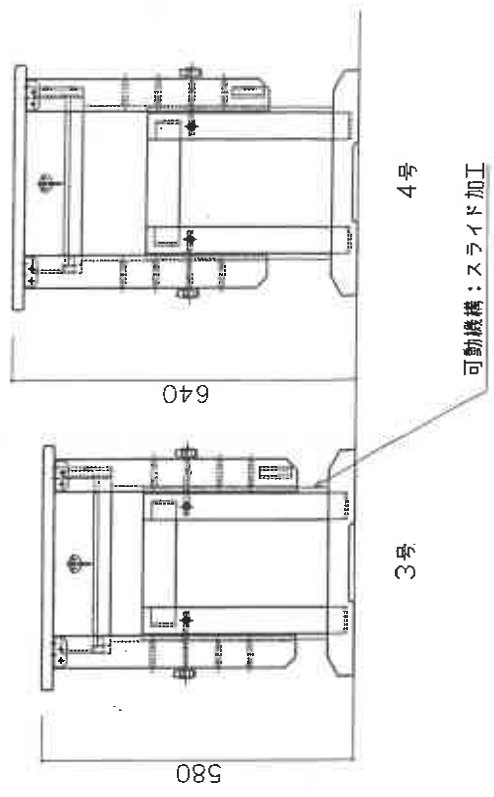
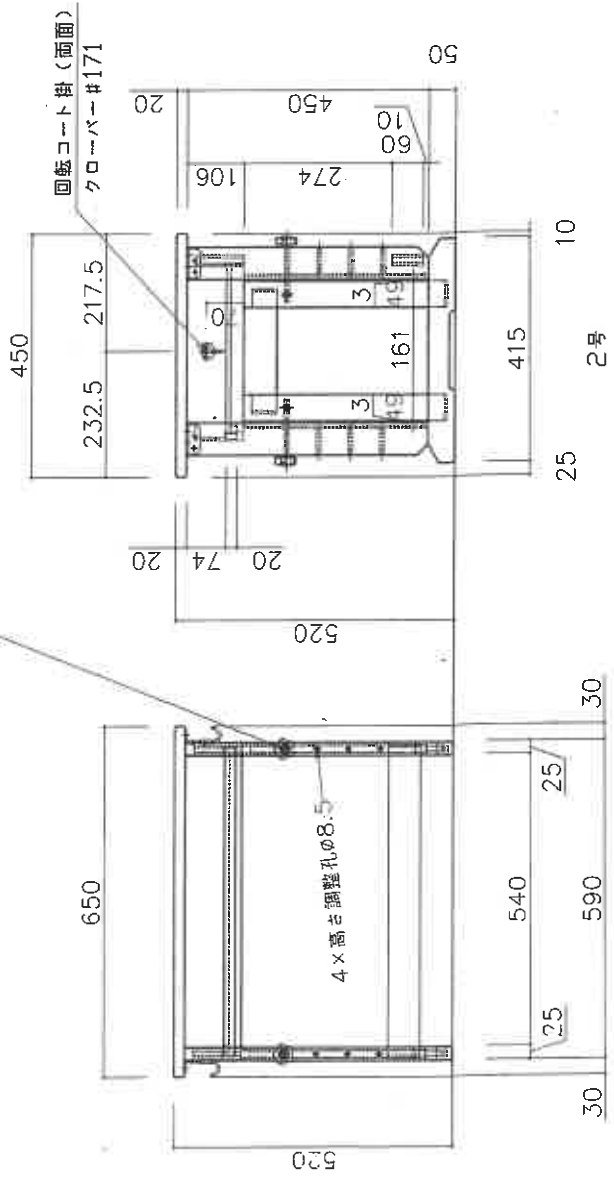

3号

4号

可動機構: スライド加工